

運転ランプが点滅するとき

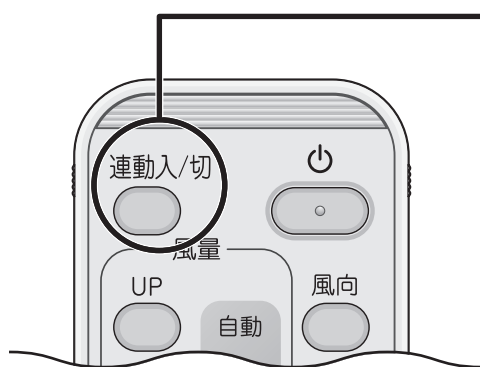
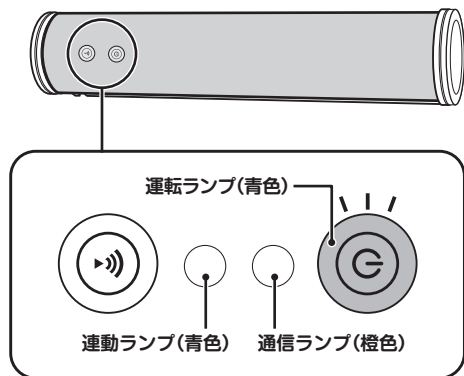

運転ランプが点滅するときは、異常をお知らせしています。電源プラグを抜き、約1分後、もう一度電源を入れて運転してください。それでも運転ランプが点滅するときは、以下の手順にしたがってエラーコードを確認し、対応を行ってください。

異常の内容を確認する

- 1 リモコンを本体に向けて、
連動入/切 を約5秒間長押しする。
- 2 「ピーッピーッ」と音が鳴り、本体のランプが点滅します。
- 3 点滅するランプと点滅回数を確認してください。
 - 約3分点滅を繰り返します。(3分より短い場合があります)
 - 連動入/切 を約5秒間長押しするともとの表示に戻ります。

点滅するランプ	点滅回数	内容
すべてのランプが点滅 	2回点滅	電気部品が故障しています。
	3回点滅	吹出口がふさがっていませんか？ → ふさがっている場合は、障害物を撤去後、再度運転してください。 運転ランプが点灯し、しばらく運転しても運転ランプが点滅しないときは、そのままご使用ください。
	4回点滅	電源の異常が発生しています。
連動ランプが点滅 	2回点滅	無線LAN 接続アダプターに関する異常が発生しています。 スマートフォンからの操作はできませんが、リモコンからの操作は可能です。
	3回点滅	室内温度センサーが故障しています。 風量自動の機能は使用できませんが、その他の機能は使用できます。

右記の内容をご確認のうえ、お買い上げの販売店またはお客様ご相談窓口(出張修理のご相談)に修理を依頼してください。

ご連絡いただきたい内容

1. 品名 アシストサーキュレータ
2. 機種名/製造番号(本体参照)
3. お買い上げ年・月・日
4. 異常内容(できるだけ具体的に)
5. お名前・ご住所・電話番号

